

# CARDEV®

## CB200

Zbiornik do dystrybucji

- 200 litrów pojemności
- Zasilany powietrzem
- Szybki przepływ – 75 l/m
- Spustowy pistolet dozujący
- Niskie koszty utrzymania



SUPPLY REQUIRED



75

# Karta Produktu

## Wyniki

- Bezpieczny transport chłodziwa wokół warsztatu – bez wycieków, bez przenoszenia ręcznego
- Korzyści dla zdrowia i bezpieczeństwa
- Ulepszona wydajność

## Funkcje

- Mocna pompa z podwójną membraną – zasilana powietrzem
- Małe kółka skrętne z oporem toczenia i hamulcem nożnym
- Solidna konstrukcja
- Prosta obsługa

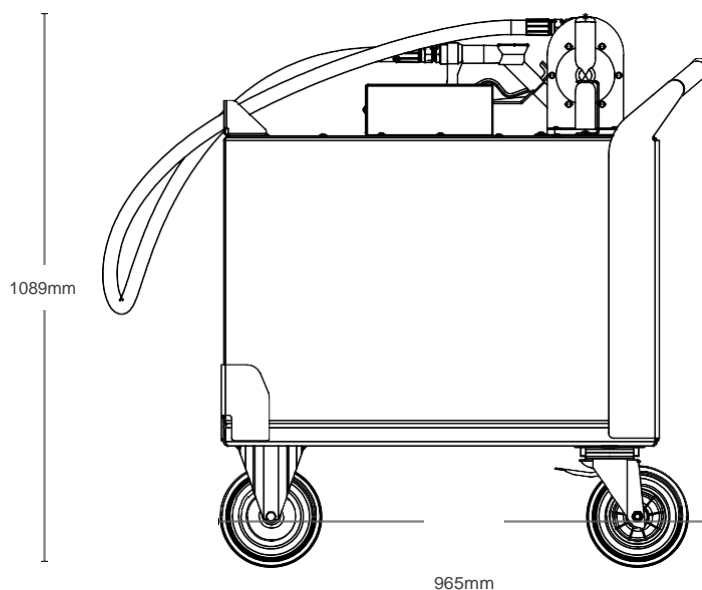
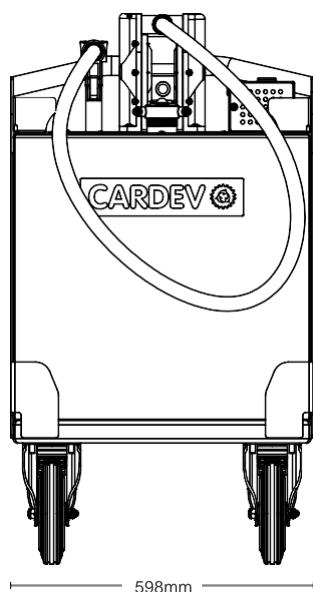
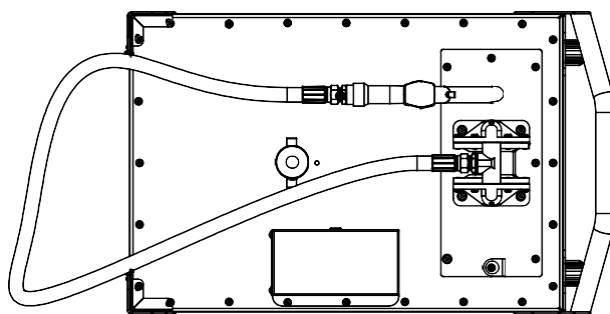

Zalecana instalacja	Wymagane usługi	Szybkość Przepływu chłodziwa (l/m)	Wymiary (mm)			Waga (kg)
			H	W	L	
Urządzenie mobilna, zasilane powietrzem.	Sprężone powietrze regulowane max do 8 bar	75 l/m	1089	598	965	84

## Dystrybutor na Polskę:

“MARPOL” Broda Marcin  
Ul. Krzyżowicka 34A  
44-240 Żory  
NIP 6511583626  
Tel. Kom.: 519550434  
e-mail: [biuro@olej-market.pl](mailto:biuro@olej-market.pl)  
[www.olej-market.pl](http://www.olej-market.pl)





ETL Fluid Experts

Specyfikacja i fotografia są tylko w celach informacyjnych i mogą ulec zmianie. ETL Fluid Experts Ltd jest częścią Environmental Technologies Group Ltd. Wszelkie prawa zastrzeżone.